



# kinderkraft

Discover the world together



[youtube.com/kinderkraftofficial](https://youtube.com/kinderkraftofficial)



[kinderkraft.com](https://kinderkraft.com)

# EASYTWIST

HR BIKIKL

HR KORISNIČKI PRIRUČNIK



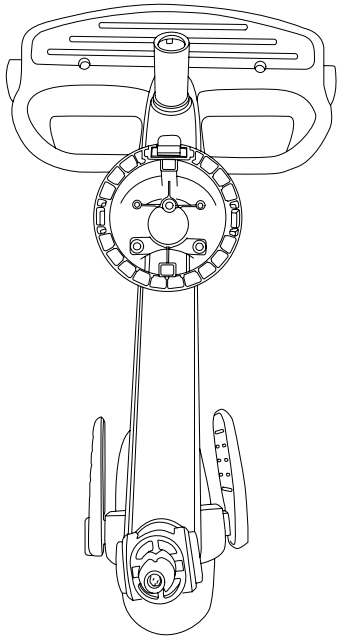

**A**



**B**



**C**



**D**

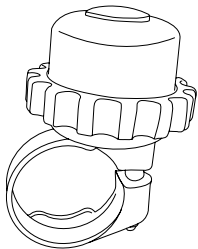

**E**

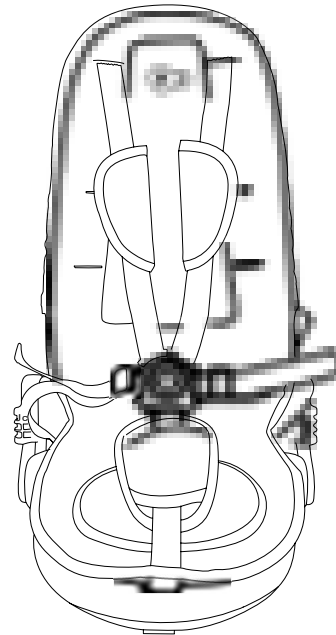

**F**

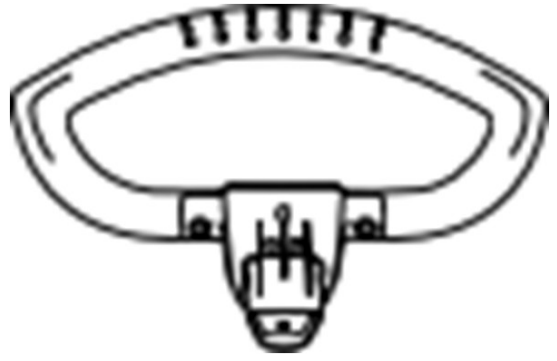

G



I

H

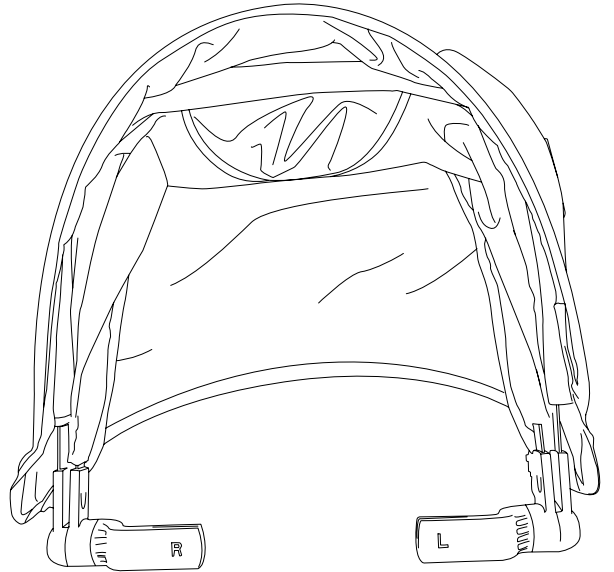

J

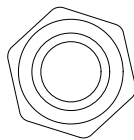

K+L



M+N

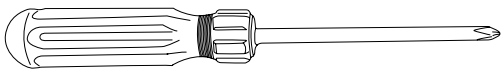

O



R

P

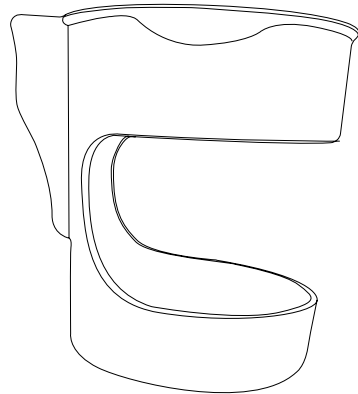

S

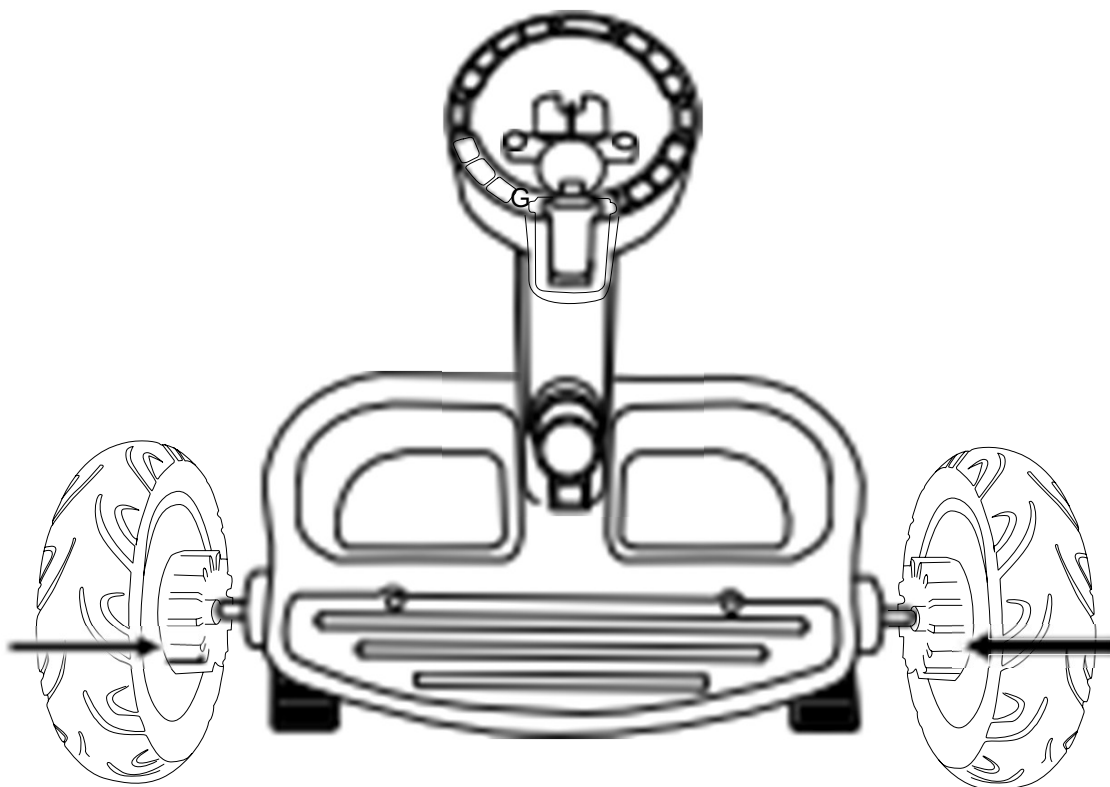

1

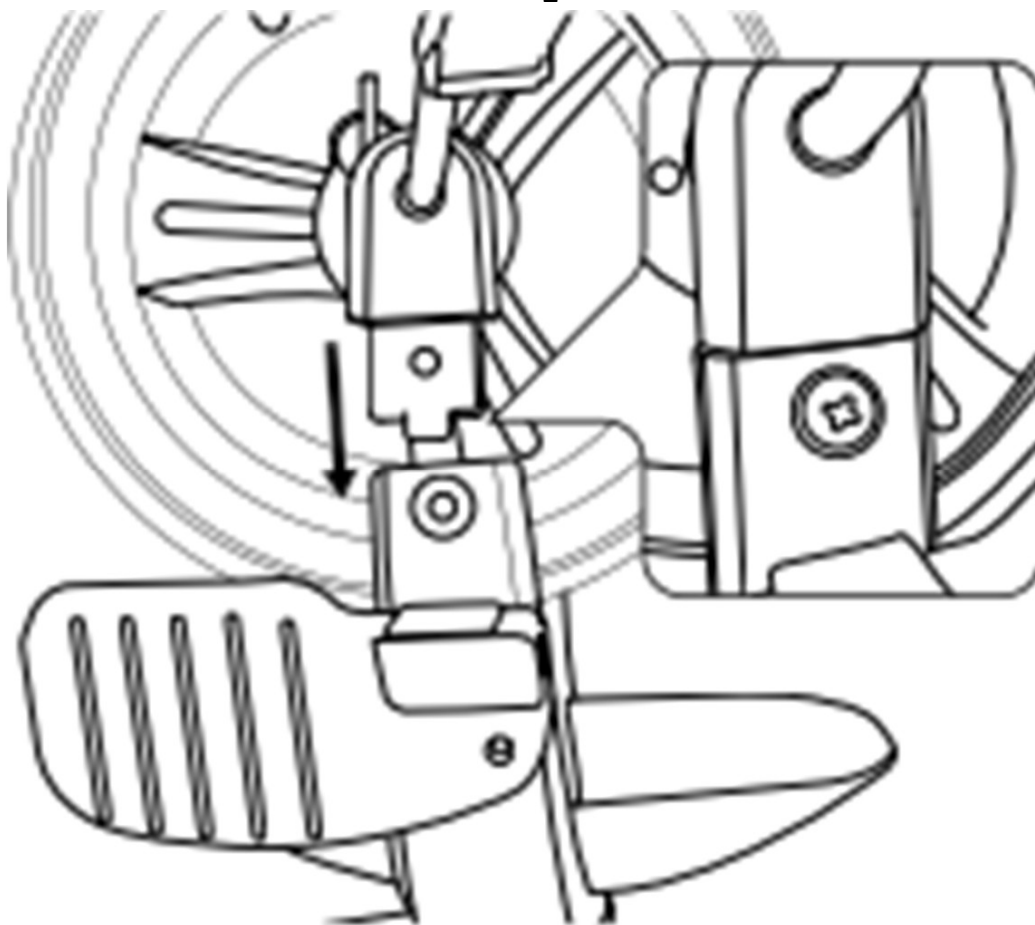

2

6

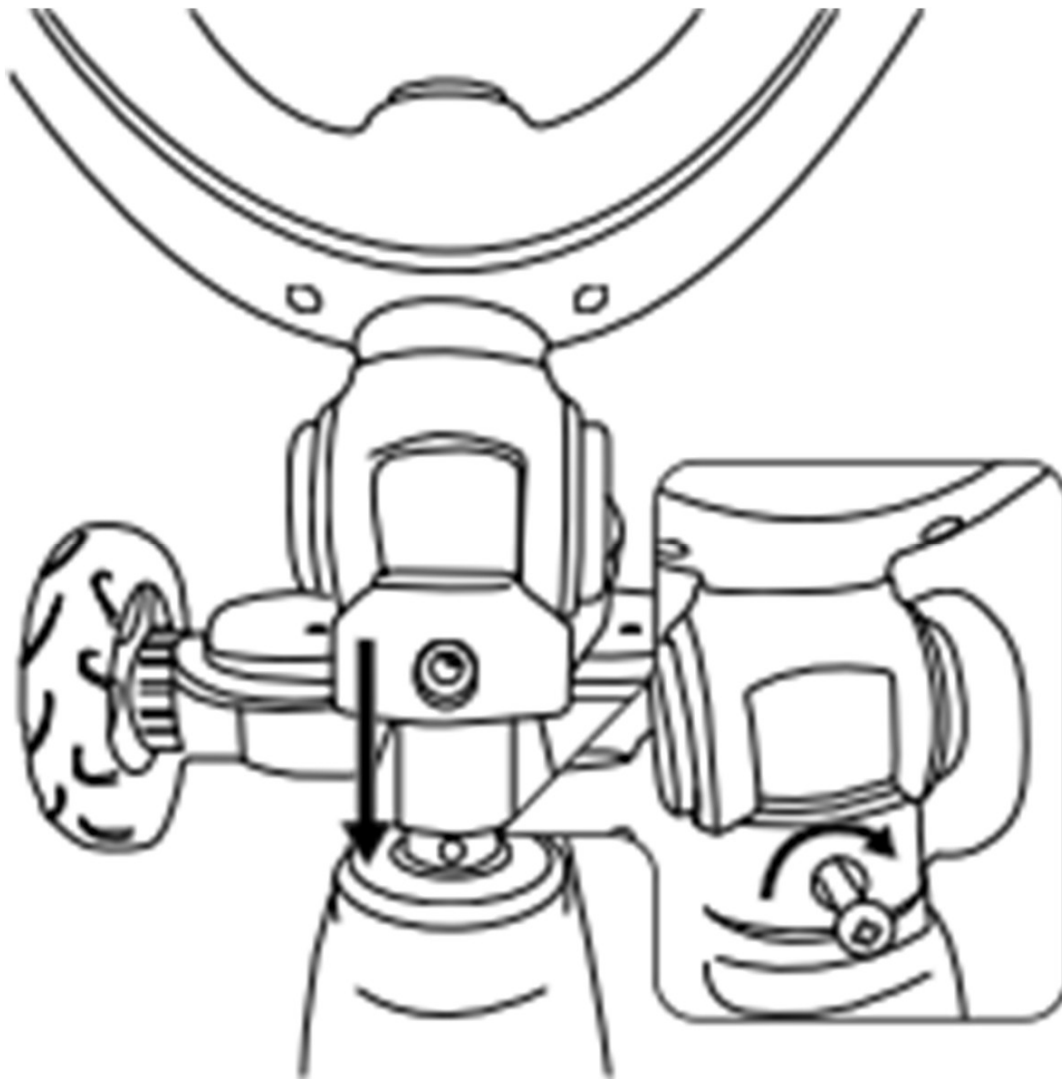

3

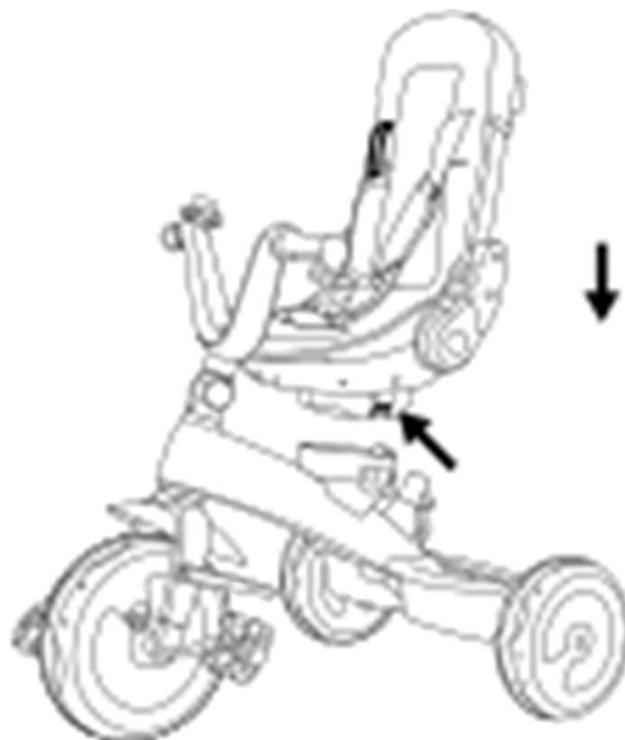

4

7

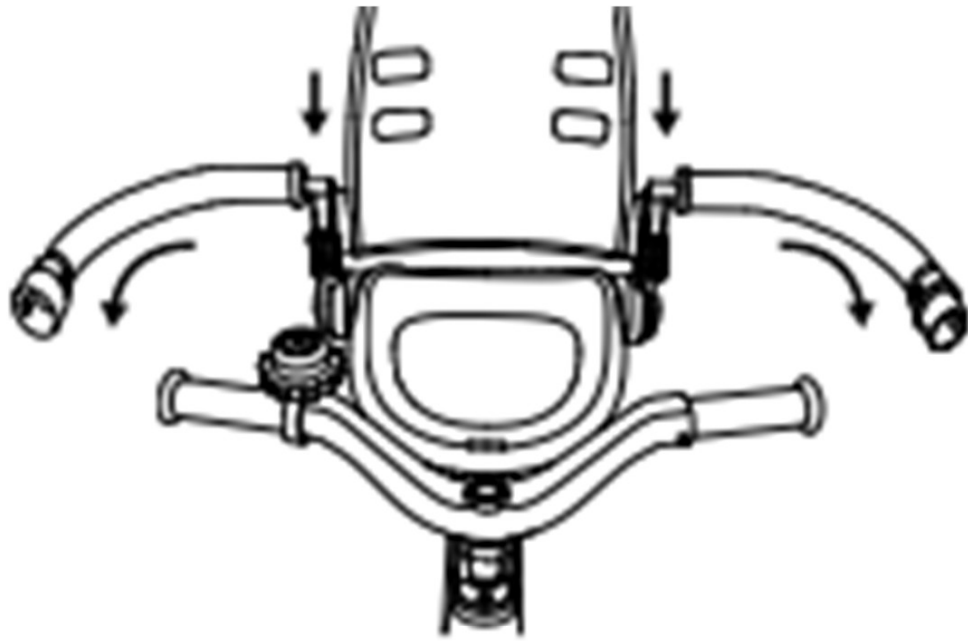

5



6



7



8



9



10

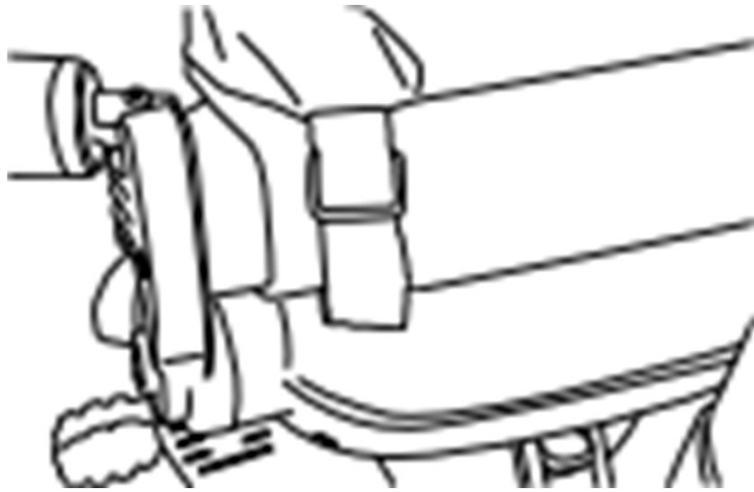

11



12

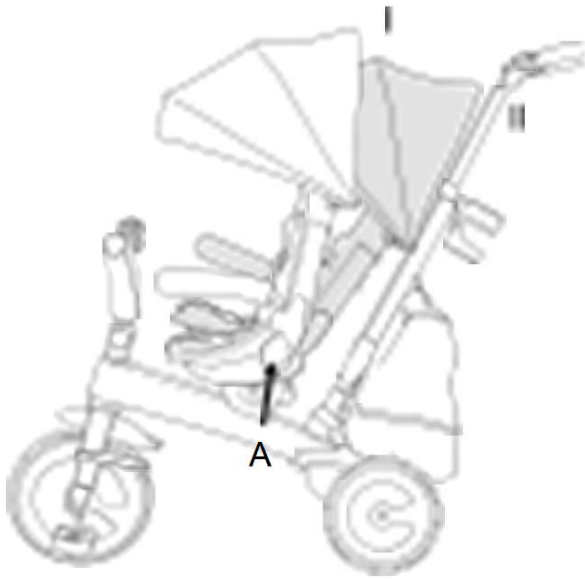

13a

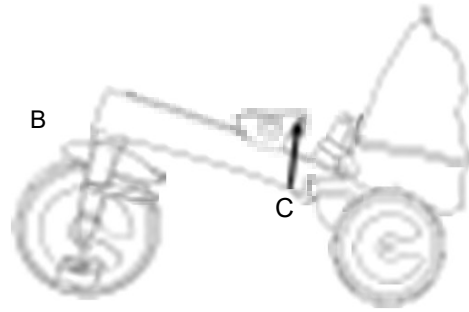

13b



14

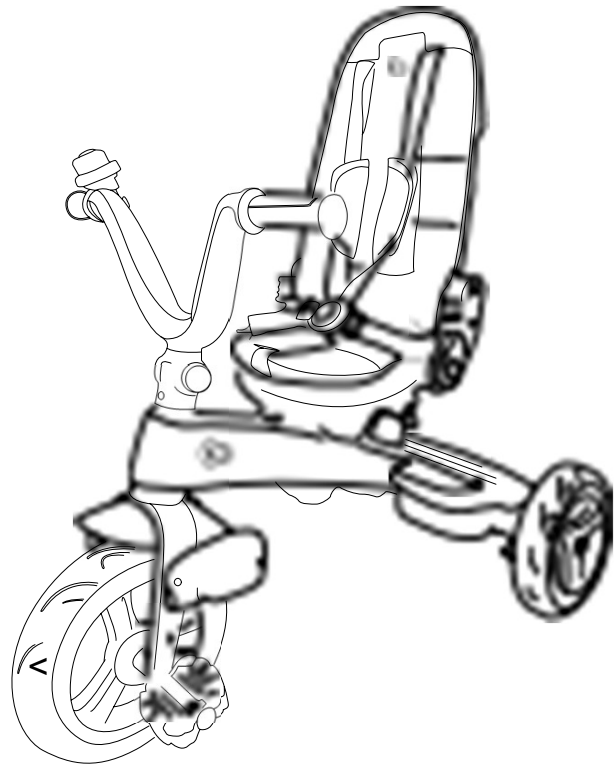

15





Poštovani kupci!

Zahvaljujemo na kupnji proizvoda Kinderkraft.

Stvaramo s mišlju na vaše dijete - uvijek brinemo o sigurnosti i kvaliteti, osiguravajući tako udobnost najboljeg izbora.

# VAŽNO! PAŽLJIVO PROČITAJTE I SAČUVAJTE ZA BUDUĆU UPORABU

## SIGURNOSNE NAPOMENE I MJERA OPREZA UPOZORENJE!:

- Slijedom uputa osigurava se sigurna uporaba igračke. Molimo pažljivo pročitajte upute prije upotrebe bicikla i sačuvajte ga za kasniju uporabu. Preporučuje se djeci od 9 mjeseci starosti.
- Koristite osobnu zaštitnu opremu, poput kacige, rukavica, jastučića za lakat i koljena. Proizvod je namijenjen upotrebi na svježem zraku. Ne koristiti u prometu. Bicikl se ne smije koristiti u blizini motornih vozila, ulica, bazena, brda, cesta, stuba, padina.
- Igračku treba koristiti na ravnim i slobodnim površinama.
- Stalni nadzor odraslih potreban je kako bi se izbjegle ozbiljne tjelesne ozljede.
- Da bi se izbjegli padovi i sudari koji uzrokuju ozljede korisnika ili trećih strana, roditelji/skrbnici trebaju savjetovati djecu da poštuju mjere predostrožnosti. Prije uporabe proizvoda objasnite djeci o sigurnoj uporabi proizvoda.
- Uvijek nosite cipele kad koristite proizvod.
- Montažu uvijek treba izvoditi odrasla osoba. Prije svake uporabe provjerite je li predmet oštećen i da nema znakova istrošenosti, provjerite jesu li svi elementi za spajanje i pričvršćivači dobro postavljeni. Pazite da vijci i matice zadržavaju svojstva samokočenja. Provjerite je li set kompletan i neoštećen. Ako utvrdite da neki dijelovi nedostaju ili su oštećeni, nemojte koristiti proizvod i obratite se prodavaču.
- Budite oprezni kada koristite igračke za vožnju, potrebne su vještine vožnje kako biste izbjegli pad ili sudar koji bi mogao ozlijediti korisnika ili treću stranu.
- Najsigurnija područja za biciklizam su područja s ograničenim ili zabranjenim automobilskim prometom, kao što su: privatna područja, igrališta, školska igrališta, rekreacijska područja.
- Ovaj je proizvod namijenjen jednom korisniku s maksimalnom težinom od 25 kg.
- Spremite ambalažu ili je odložite u skladu s lokalnim propisima.
- Radi sigurnosti djece, nemojte ostavljati dijelove ambalaže na slobodnom pristupu (plastične vrećice, kartone itd.). Opasnost od gušenja!

### I Elementi bicikla

Dio	Naziv	Dio	Naziv
A	Okvir	J	Krov
B	Stražnji kotači	K	Matica za pričvršćivanje kotača x2
C	Prednji kotači	L	Matica za pričvršćivanje kotača x2
D	Upravljač	M	Vijak za pričvršćivanje upravljača
E	Zvonce s montažnim vijkom	N	Matica za pričvršćivanje upravljača
F	Sjedalo s navlakom i pojasevima sigurnosti	O	Križni odvijač
G	Bočna zaštita	P	Montažni ključ
H	Gornji dio roditeljske ručke	R	Ruksak
I	Donji dio roditeljske ručke	S	Držač šalice

## II Montaža bicikla

Montažu bicikla treba početi spajanjem okvira (A) sa stražnjim kotačima (B), umećući ih s obje strane. Kada se pravilno montira, trebali biste čuti klik (slika 1). Sljedeći je korak spajanje prednjeg kotača (C) s vilicom postavljenom na prednjoj strani okvira. Da biste to učinili, umetnite plastične vodilice s obje strane kotača u rupe vilice, a zatim učvrstite veze maticama (K), vijcima (L) i elementima za pričvršćivanje (O i P) kako je prikazano na slici 2. Montažu upravljača (D) treba započeti zavrtanjem zvona (E) na desnoj ili lijevoj strani upravljača pomoću montažnog vijka pričvršćenog na zvono. Zatim postavite upravljač preko okvira bicikla i učvrstite ga vijkom i maticom (M i N) (slika 3). Otvorite sjedalo (F) dok ne začujete klik i stavite ga u okvir bicikla okrenut prema smjeru vožnje dok ne čujete zvuk zaključavanja. Da biste odvojili sjedalo, pritisnite gumb s obje strane sjedala (slika 4). Sljedeći je korak montiranje bočnih poklopaca (G). Umetnite plastične cijevi u rupe s obje strane sjedala, pazite na zatic koji viri na kraju cijevi, što omogućuje postavljanje (i uklanjanje) poklopaca samo u jednom položaju (slika 5). Poklopac se zatvara spajanjem dvaju elemenata dok se ne zatvore. Sljedeći je korak sastavljanje roditeljske ručke. Pritisnite metalni gumb na dnu roditeljske ručke (I) i gurnite vrh ručke (H) dok ne začujete klik (slika 6). Gurnite tako napravljeni element u rupu na stražnjoj strani okvira, dok istovremeno pritiskate metalni gumb (slika 7). Osigurajte roditeljsku ručku podižućije prema gore (slika 8). Gurnite držač šalica (S) preko osovinice na roditeljskom držaču i objesite ruksak (R) (slika 9). Krov (J) gurnite u rupe na stražnjem dijelu naslona dok ne začujete klik (slika 9). Ispravno sastavljeni bicikl prikazan je na slici 10.

Moguće je demontirati pokrivač, a da biste to učinili, otkopčajte kopče koje se nalaze na stražnjoj strani naslona bicikla (slika 11) i kopču s remena za međunožje (slika 12).

## III Podešavanje bicikla:

**Položaj krova** - dužina krova se može podesiti.

Oslonac za noge - ovisno o stupnju djetetovog razvoja, oslonac za noge može se rasklopiti ili preklopiti tako da dijete može samostalno voziti bicikl. Kad se naslon za noge sklopi, zabravite pedalu u prednjem kotaču pomicanjem tamo ručice (slika 14). **NAPOMENA!** Kad god je montirana roditeljska ručka i oslonac za noge rasklopljen, treba odvojiti blokadu kotača tako da se pedale mogu slobodno okretati bez pokretanja kotača (pogon odvojen). Bez odvajanja blokade, stopala mogu biti zgnječena ili ozlijeđena! Nakon demontaže roditeljske ručke, preklopite oslonac za noge i spojite bravu kotača tako da pedale pokreću kotač (pogon uključen).

Sigurnosni pojasevi - prilagodite duljinu da biste sigurno držali dijete bez blokiranja njegovih pokreta. Moguće je promijeniti položaj remena tako da odgovara visini djeteta.

Upravljač - može se postaviti u dva položaja. Za podešavanje pritisnite gumb na podnožju upravljača i postavite ga u udoban položaj (slika 13b).

Položaj naslona - naslon ima dvije razine podešavanja (I i II). Kut nagiba naslona podešava se pritiskom na gumb s obje strane sjedala i istodobnim potiskivanjem naslona prema na prijed ili unatrag (slika 13a, A).

Položaj sjedala - sjedalo se može okretati prema naprijed i prema nazad u smjeru vožnje. Da biste to učinili, postavite naslon za leđa u položaj I, pritisnite gumb ispod sjedala na stražnjoj strani bicikla i okrenite sjedalo (slika 13b, C). **NAPOMENA!** Uvijek preklopite upravljač prema dolje u položaj okrenut unatrag (slika 13b, B)! Da biste okrenuli sjedalo prema naprijed, ponovno pritisnite gumb ispod sjedala i okrenite sjedalo. **NAPOMENA!** Upravljač se uvijek mora preklopiti kada je sjedalo okrenuto u smjeru vožnje!

Bicikl se može prilagoditi starijoj djeci rastavljanjem krova, bočnih poklopaca i roditeljske ručke te preklapanjem oslonca za noge (slika 15).

Prilagođavanje dužine ručke roditelja - pritisnite jedan od gumba na roditeljskoj ručki, promijenite visinu ručke podižući je ili spuštajući dok ne čujete klik brave. Postoje četiri razine visine koje se mogu postaviti.

## IV Održavanje i čišćenje



Ne prati. Proizvod se može prebrisati vlažnom krpom i blagim sredstvom za pranje



Ne sušiti u sušilici s bubnjem



Prati na maksimalno 30°C, Nježni postupak.



Ne peglati



Ne izbjeljivati



Ne čistiti s kemikalijama



Prati ručno na maksimalno 40 °C

Ruksak: Demontirajte s okvira i očistite u skladu s etiketom.

Krov: Ne prati. Ne izbjeljivati. Ne sušiti u sušilici s bubnjem. Ne peglati. Ne čistiti kemikalijama. Čistiti čistom vlažnom krpom i blagim sapunom. Ostaviti na zraku dok se ne osuši. Ne potapati u vodu.

Navlaka sjedala, sigurnosni pojasevi: Prati ručna na maksimalno 40 °C, ne izbjeljivati, ne sušiti u sušilici s bubnjem, ne peglati, ne čistiti s kemikalijama.

Okvir: Okvir čistiti mekanom, čistom i vlažnom krpom s blagim sapunom.

#### **Skladištenje**

Skladištiti proizvod na mjestu nedostupnom za djecu

#### **V. JAMSTVO**

- Svi proizvodi tvrtke Kinderkraft pokriveni su jamstvom od 24 mjeseca.
- Francuska, Španjolska, Njemačka, Poljska, Velika Britanija, Italija.

Sva prava na ovu studiju u potpunosti pripadaju tvrtki 4Kraft Sp. z o.o. Svaka neovlaštena uporaba protivna njihovoj namjeni, uključujući posebno: upotrebu, kopiranje, umnožavanje, dijeljenje - u cijelosti ili djelomično bez pristanka tvrtke 4Kraft Sp. z o.o. može imati pravne posljedice.

Ispunjava europski standard EN 71-1:2014+A1:2018, EN 71-2:2020, EN 71-3:2019+A1:2021.



延DKinderkraft

**PROIZVOĐAČ:**  
4Kraft Sp. z o. o.  
ul.Tatrzańska 1/5  
60-413 Poznań, Poland