

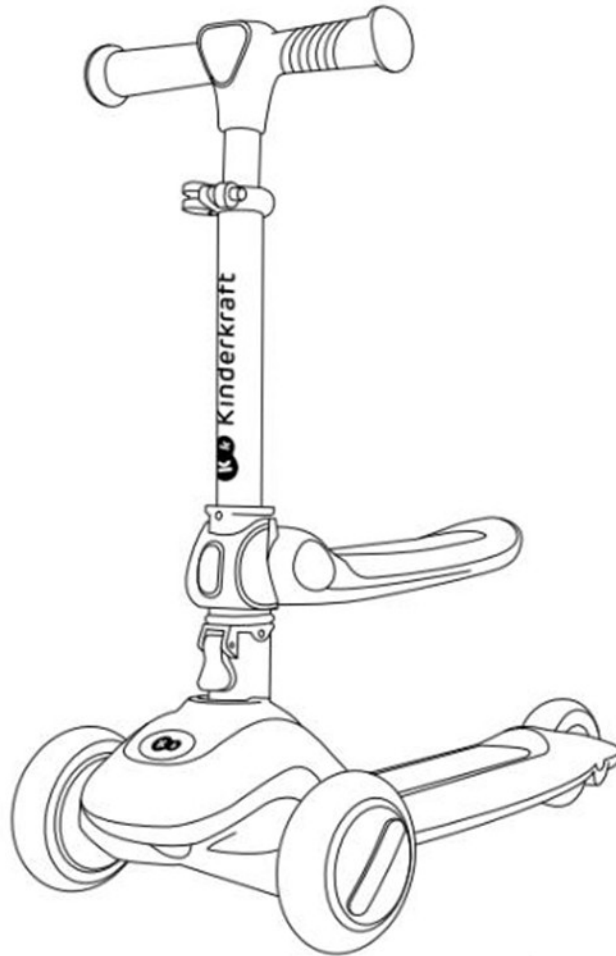

# • HALLEY •

RIDEON



# 10 YEARS WARRANTY

**HIGH QUALITY  
STANDARD**

Available only in selected countries  
Details on [www.kinderkraft.com](http://www.kinderkraft.com)



[kinderkraft.com](http://kinderkraft.com)



[/kinderkraftofficial](https://www.youtube.com/kinderkraftofficial)



[kinderkraft](https://www.facebook.com/kinderkraft)



[@kinderkraftofficial](https://www.instagram.com/kinderkraftofficial)

---

(HR) Uputstva za korištenje

Model: HALLEY

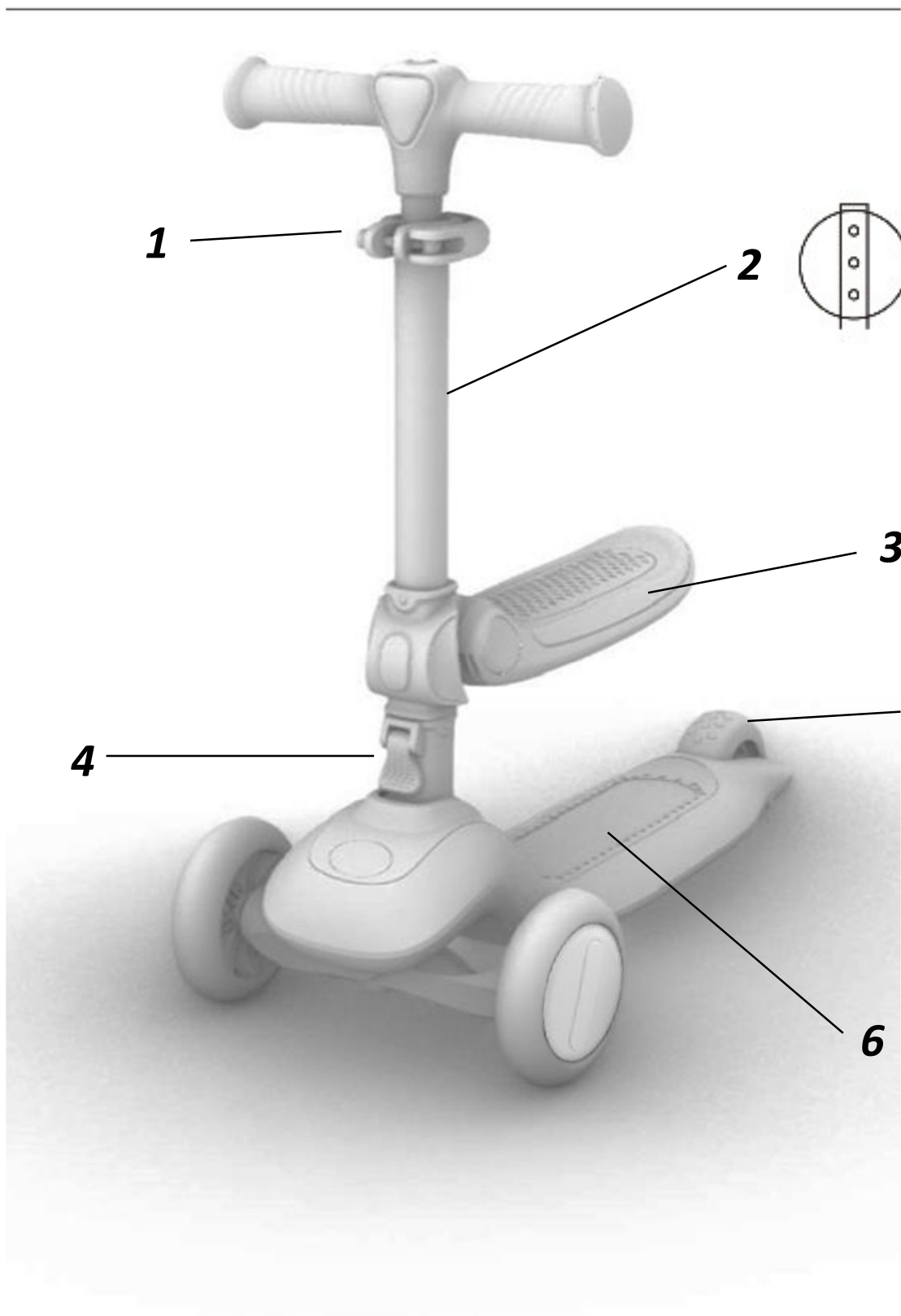



**A**

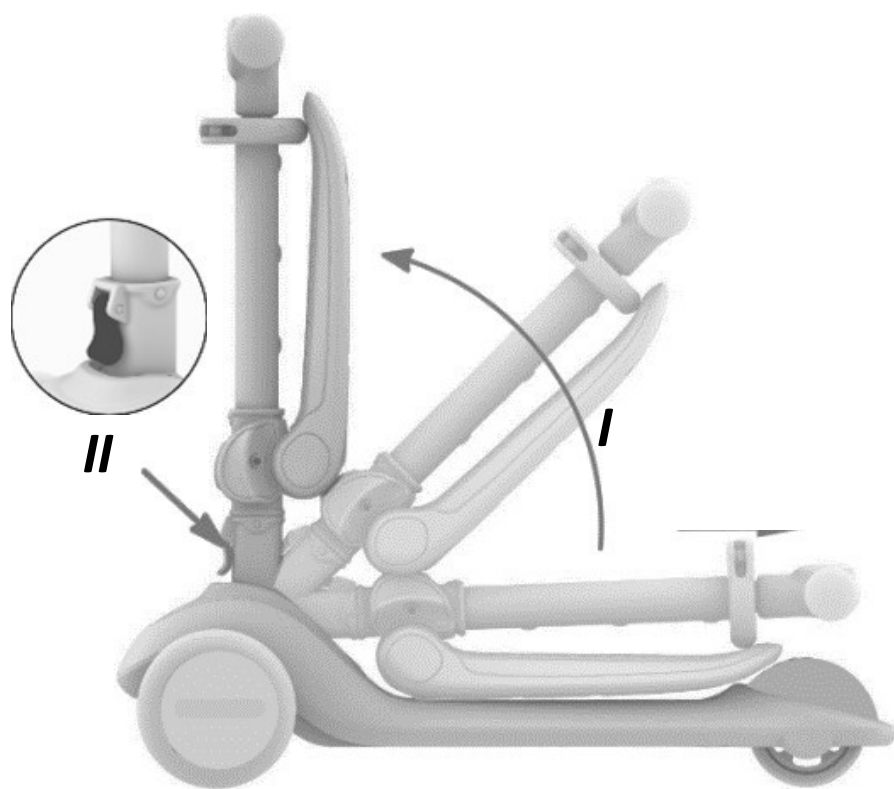

**B**



**C**



**D**



**E**



**F**

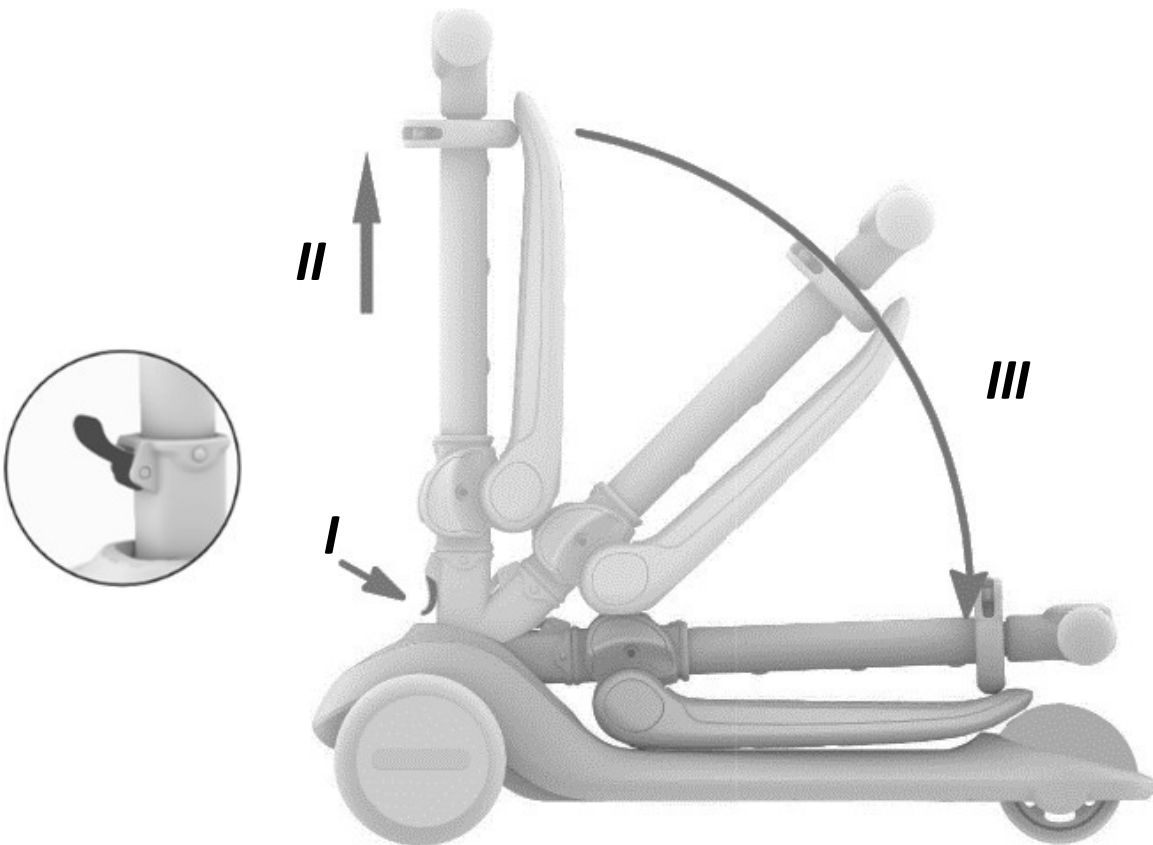

**G**

**Poštovani kupče!**

Hvala što ste kupili Kinderkraft proizvod.

Naše bicikle dizajniramo imajući na umu vaše dijete - uvijek brinemo o sigurnosti i kvaliteti, što jamči da kupnjom naših proizvoda dobivate udobnost najboljeg mogućeg izbora.

Proizvod udovoljava europskim sigurnosnim standardima EN 71-1:2014+A1:2018, EN 71-2:2020, EN 71-3:2019+A1:2021, EN 63000:2018, EN IEC 62115:2020+A11:2020.

**Dijelovi:**

1. Stezaljka za pričvršćivanje
2. Cijev za podešavanje kormila
3. Sjedalo
4. Mehanizam za preklapanje
5. Kočnica
6. Platforma za stajanje

# VAŽNO! VAŽNO JE ČUVATI OVAJ PRIRUČNIK ZA BUDUĆU UPOTREBU

## SIGURNOSNE UPUTE I MJERE OPREZA

### • **Pažnja:**

- Sukladnost s korisničkim priručnikom osigurava sigurnu uporabu igračke. Pažljivo pročitajte korisnički priručnik prije uporabe proizvoda i sačuvajte ga za buduću uporabu.
- Preporučeno za djecu od 12 mjeseci – ride on, 24 mjeseca - romobil.  
Koristite osobnu zaštitnu opremu kao što su kacige, rukavice, štitnici za laktove i koljena. Ovaj proizvod je namijenjen za vanjsku upotrebu. Ne koristiti u cestovnom prometu.  
Proizvod se ne smije koristiti u blizini motornih vozila, ulica, bazena, brda, cesta, stepenica ili na neravnom terenu.
- • Koristite igračku na ravnim površinama bez prepreka. Opasna je uporaba uz smanjenu vidljivost, npr. nakon sumraka ili za vrijeme kiše.

Kako biste izbjegli ozbiljne ozljede, neophodan je stalni nadzor odrasle osobe.

- Kako bi izbjegli padove i sudare koji uzrokuju ozljede korisnika ili drugih, roditelji/staratelji trebaju skrenuti pozornost djece na sigurnosne mjere koje treba poduzeti.

Prije uporabe proizvoda važno je objasniti djeci kako ga sigurno koristiti.

- Osoba koja koristi proizvod mora uvijek nositi cipele.
- Montažu uvijek mora izvoditi odrasla osoba. Prije svake uporabe provjerite da artikl nije oštećen ili istrošen te da su svi dijelovi za sklapanje i pričvršćivanje u dobrom stanju.

Osigurajte da vijci i matice zadrže svoja svojstva automatskog zaključavanja.

Ako primijetite da neki dijelovi nedostaju ili su oštećeni, nemojte koristiti proizvod, već se obratite svom prodavaču. Male predmete morate držati izvan dohvata djece.

- Najsigurnija područja za osobe koje koriste proizvod su ona s malo ili bez prometa, kao što su privatna područja, igrališta, školska dvorišta i školska igrališta.
- Maksimalna težina korisnika je: za ride on – 20 kg; romobil– 50 kg.
- Čuvajte ambalažu ili je odložite u skladu s lokalnim propisima.
- Zbog sigurnosti djece, ne ostavljajte dijelove pakiranja slobodno dostupnima (plastične vrećice, kartonske kutije, itd.).

Opasnost od gušenja!

- Provjerite je li sigurnosna preklopna kopča zaključana prije svake vožnje.
- Opasno je koristiti igračke skutere na javnim cestama.
- Oprez, kočnica se zagrijava tijekom uporabe! Djetetu treba skrenuti pozornost da izravan dodir s kožom može izazvati opekline.
- Proizvod je namijenjen samo jednom korisniku istovremeno.
- Pazite na prste kada mijenjate načine rada - opasnost od prignječenja.
- Nemojte koristiti proizvod ako je bilo koja od njegovih komponenti oštećena ili nedostaje – koristite samo komponente koje je proizvođač odobrio.

## 1.Sklapanje romobila

### **PAŽNJA!**

Opasnost od nagnječenja prstiju! Budite vrlo oprezni pri rasklapanju.

Prije rasklapanja romobila, provjerite je li mehanizam za preklapanje (4) otključan kao što je prikazano (Slika A). Za otključavanje romobila, držite cijev za podešavanje kormila (2) i otvorite metalnu cijev prema gore (Slika B.I). Kada čujete "klik", skuter je rasklopljen. Pritisnite mehanizam za preklapanje (4) prema dolje kako biste učvrstili skuter prije upotrebe (Slika B.II).

## 2.Podešavanje sjedala

Ovisno o tome hoće li se proizvod koristiti kao ride on ili romobil, sjedalo se može preklopiti u vodoravni ili okomiti položaj. Za korištenje proizvoda kao ride on, gurnite sjedalo (3) iz uspravnog položaja (Sl. C). Za korištenje proizvoda kao romobil, gurnite sjedalo natrag uspravno u okomiti položaj (slika D).

## 3.Podešavanje visine kormila

Za podešavanje visine kormila, otvorite stezaljku za pričvršćivanje (1) (Slika E). Pritisnite čelični gumb za visinu na cijevi ispod stezaljke (slika F.I) i povucite prema gore ili dolje kako biste podesili kormilo na odgovarajuću visinu. Gumb za podešavanje visine trebao bi ići u jednu od tri rupe u okviru. Nakon što je gumb fiksiran u otvoru, vratite stezaljku u prvobitni položaj zaključavanjem (slika D).

## 4.Tehnika korištenja skutera

Za početak vožnje, stavite jednu nogu na platformu za stajanje(6), uhvatite upravljač rukama i odaberite smjer u kojem ćete se voziti. Odgurnite se od tla drugom nogom da biste se počeli kretati.

## 5.Korištenje kočnice

Za korištenje kočnice pritisnite papučicu kočnice (5) lijevom ili desnom nogom.

## 6.Preklapanje romobila

### **PAŽNJA!**

Opasnost od zaglavljivanja prstiju! Budite vrlo oprezni pri savijanju.

Prije sklapanja romobila otključajte mehanizam za preklapanje (4) (Sl.G.I). Da biste sklopili romobil, držite stezaljku za preklapanje (1) i povucite ga prema gore kao što je prikazano na slici G.II, i spustite upravljač u smjeru platforme za stajanje (6) (Slika G.III). Nakon što otpustite ruku, ručka će se automatski vratiti. "Klik" će značiti da je ručka zapela i da je proizvod presavijen. Pritisnite preklopnu kopču prema dolje kako biste zaključali romobil u sklopljenom položaju.

## 7.Čišćenje i održavanje

Proizvod treba čistiti samo vlažnom krpom.

Redovito održavanje povećava sigurnost korištenja skutera.

- Ako kotači pokazuju jasne znakove istrošenosti, razmislite o njihovoj zamjeni.
- Ne radite nikakve izmjene osim onih koje su navedene u priručniku s uputama proizvođača.
- Za obnovu ležajeva izvucite ih, očistite i namažite odgovarajućom količinom masti.
- Ako mehanizmi ne rade ispravno, razmislite o njihovoj zamjeni ili prestanite koristiti proizvod.